

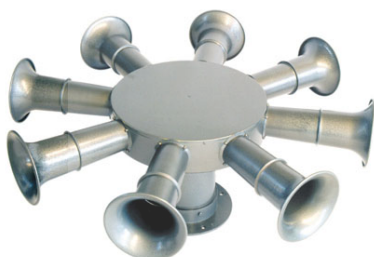

Sirene Eletromecânica Industrial

RT28TT



Sirene eletromecânica de alto rendimento, com 8 trombetas e som multidirecional. Possui: flange, hélice e base de fixação em alumínio, montados em um motor trifásico de 2 HP.

Indicada para alarme contra roubo, incêndio, chamada de pessoal, etc. Pode ser adaptada ao relógio de ponto.

Dados Técnicos

Alimentação	Consumo	Pressão Sonora a 1 m	Tipo de Motor	Potência do Motor	Frequência Alimentação	Frequência Sonora	Peso
220VAC ± 15%	9,0 A	123dB ± 5%	Trifásico	2 HP	60Hz	450Hz	30 Kg
380VAC ± 15%	5,6 A						
440VAC ± 15%	4,5 A						

Dimensional

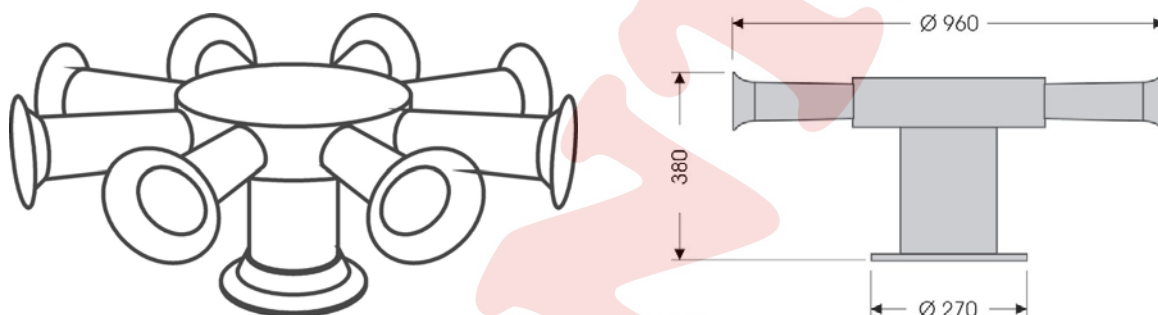

Fixação

OBS.: Esta sirene deve ser montada somente na horizontal.

A sirene deve se fixada com 4 parafusos cabeça sextavada M8, arruelas de pressão B8, arruelas lisas A8,4 e porcas sextavadas M8, conforme figuras abaixo.

